

E21144

MOUNTING BRACKET+CLAMP M12

Принадлежности

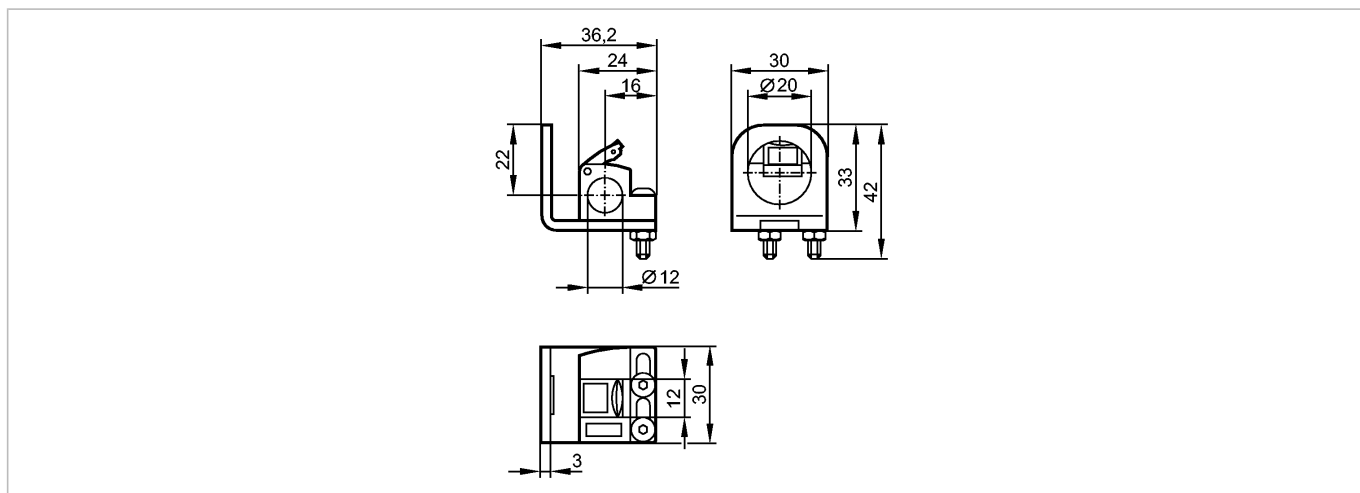

Характеристики

Угловой кронштейн

Ø 18 mm

Ø 12 mm

Монтажный адаптер

Монтаж на цилиндре механизма зажима

Механические данные

Исполнение	с конечным ограничителем для типов IF, KF, OF
Материал	крепеж: нерж. сталь V2A (1.4301); Монтажный адаптер: PC чёрный
Вес [kg]	0,059

Примечания

Упаковочная величина [штука]	1
------------------------------	---