

E33430

ADAPT G1/2-SMS DN25

Принадлежности

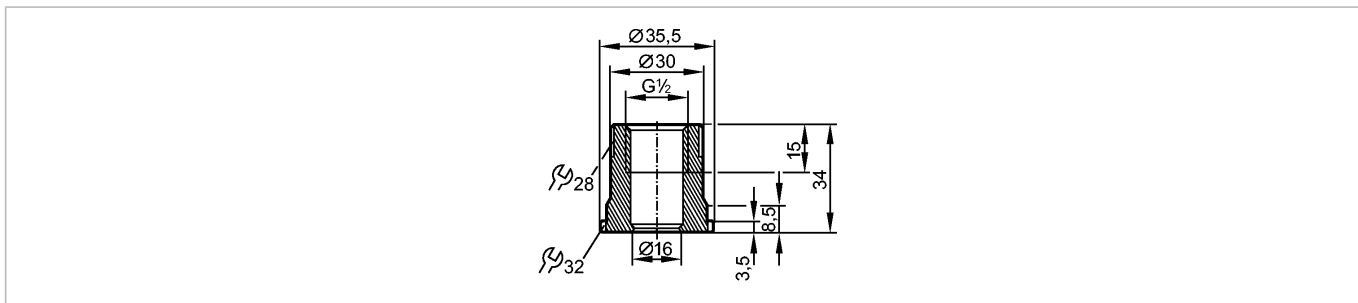

EC 1935/2004 EHEDG Certified 

Характеристики

Трубное резьбовое соединение	
DN25	
SMS	
для датчиков с резьбой G 1/2	

Условия эксплуатации

Предел прочности по давлению [бар]	40
------------------------------------	----

Механические данные

Подключение к процессу	Фитинг для труб SMS DN25
для приборов с резьбовым соединением	G 1/2
Материал	нерж.сталь 316L / 1.4404
Характеристика поверхности Ra / Rz в контакте со средой	0,4 / 4
Вес [kg]	0,16

Примечания

Упаковочная величина [штука]	1
------------------------------	---