

Принадлежности

Монтажный кронштейн для датчиков линейного перемещения WIM-Q25 MB2.1-Q25

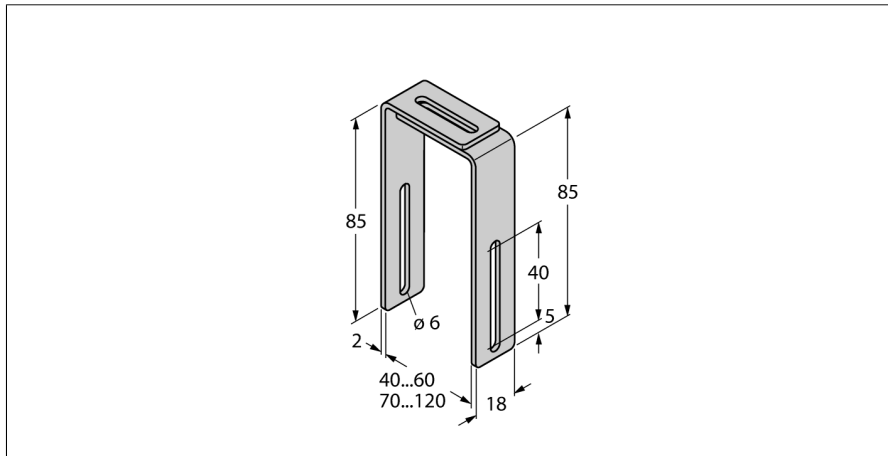

- Кронштейн крепления датчиков линейного перемещения Q25L для монтажа на пневмоцилиндрах
- Для ширины цилиндра 40-60 мм
- Для ширины цилиндра 70-120 мм, см. MB2.2-Q25

Тип	MB2.1-Q25
Идент. №	6901027
Конструкция	Принадлежности для прямоугольных датчиков
укомплектованное количество	4
В объем поставки включены:	4 шт. монтажных скоб